

移动APP解决方案分享

百度高级技术经理
施佳樑

<http://mtc.baidu.com>



做一个这样的APP要多久？

互联网创业者眼中的其他合伙人

	技术	产品	运营	设计
技术眼中的		胡说吧你就 		
产品眼中的				
运营眼中的				
设计眼中的				

怎么定义一个好的APP？

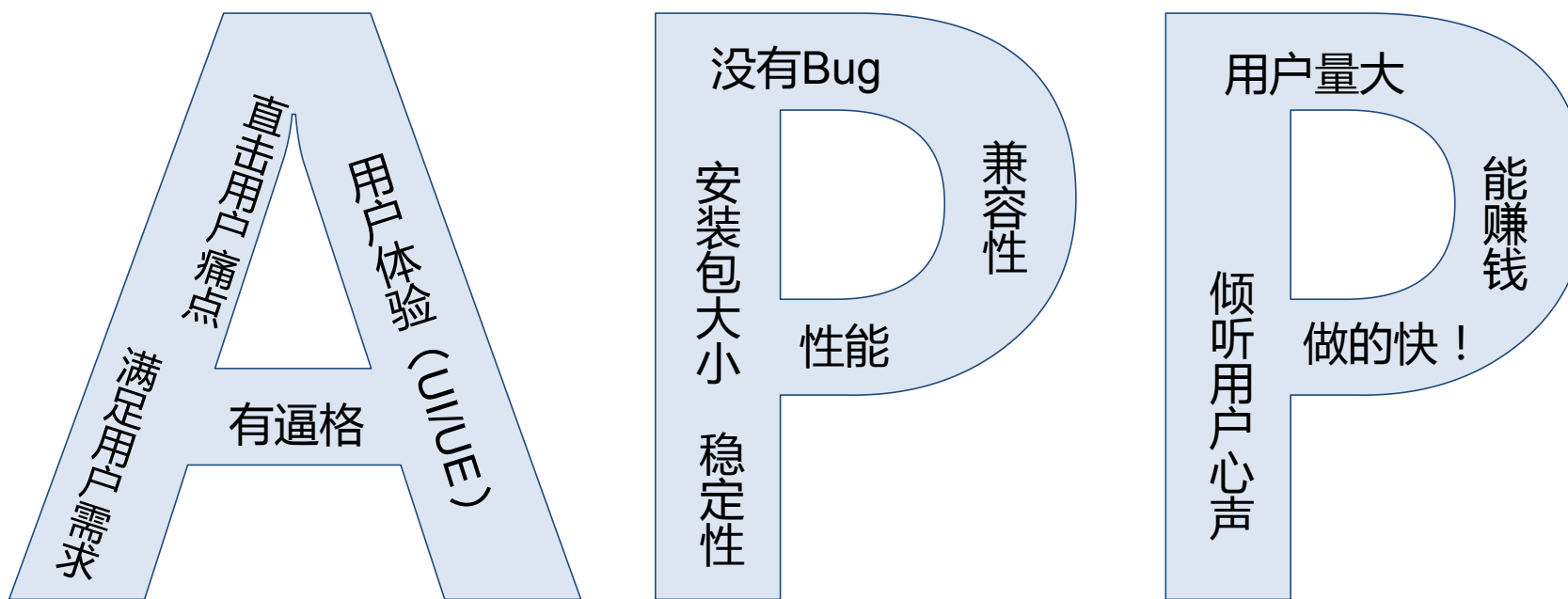

百度系APP产品



APP研发：流程+工具+标准

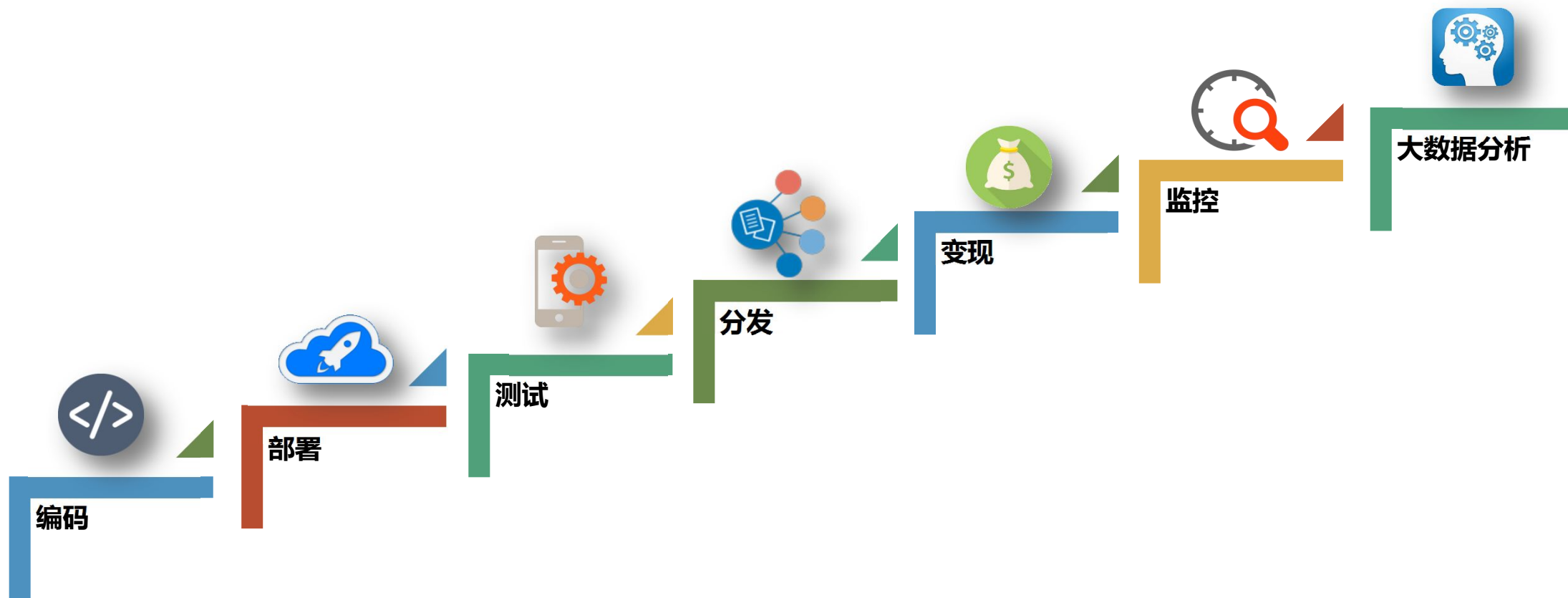

0. 用户调研



样本丰富

10,000,000+用户样本，短时间内迅速集结用户



定向投放

支持指定地域、指定专业领域定向投放



业务丰富

满足市场调研、用户体验等各类型的调研需求



质优价廉

单份问卷成本约为1元，为行业平均水平的10%



1. 编码：不要重复造轮子



- 国内信息聚合量**第一**
- **50万**开发者都在用
- **亿级**日均分发
- 覆盖**热门领域**
 - 生活常用
 - 金融理财
 - 社交分享
 - 即时通讯
 - 数据可视化

1. 编码：不要重复造轮子

我是开发者 即搜即用

即搜：

- 800+服务聚合
- 百度独家优质服务
- 精准权威的服务推荐

即用：

- 一次注册即可调用全部即用API
- 统一接口协议
- 多语言调试demo

我是服务商 分发变现

分发变现：

- 50万+注册用户
- 亿级日均调用
- 百度推广/阿拉丁等独家宣传渠道
- 直接销售轻松变现

增值服务：

- 成熟支付交易体系
- 自助管理，监控统计
- 身份鉴权、限流频控
- 在线调试、SDK开发框架

1. 编码：不要重复造轮子



单播消息推送

可以向应用的特定终端或特定用户推送消息。特定用户可能有多个终端，应用在给其发送消息时，他的多个终端都可以收到消息。



用户分组的消息推送

可以向符合特定分类条件的若干用户推送消息。广播是分组推送的特例，它可以向应用的所有用户（即所有端）推送消息。



第三方账户系统支持

开发者需要接入账户系统时，既可以使用自己的账户体系开发应用。也可选择使用百度账户作为应用账户系统的接入。



快速获取用户

手机短信可以快速转化获取注册用户。



用户身份验证

短信+语音验证码关键环节验证，反作弊识别真实用户



无障碍通知

关键会员通知、订单消息及时送达，不遗漏任何线索



渠道辅助

提供短信链接下载APP，丰富APP下载渠道

2. 部署



便捷

● 虚拟主机BCH ● 应用引擎BAE专业版

● 应用引擎BAE基础版

● 云服务器BCC

性能

2. 部署

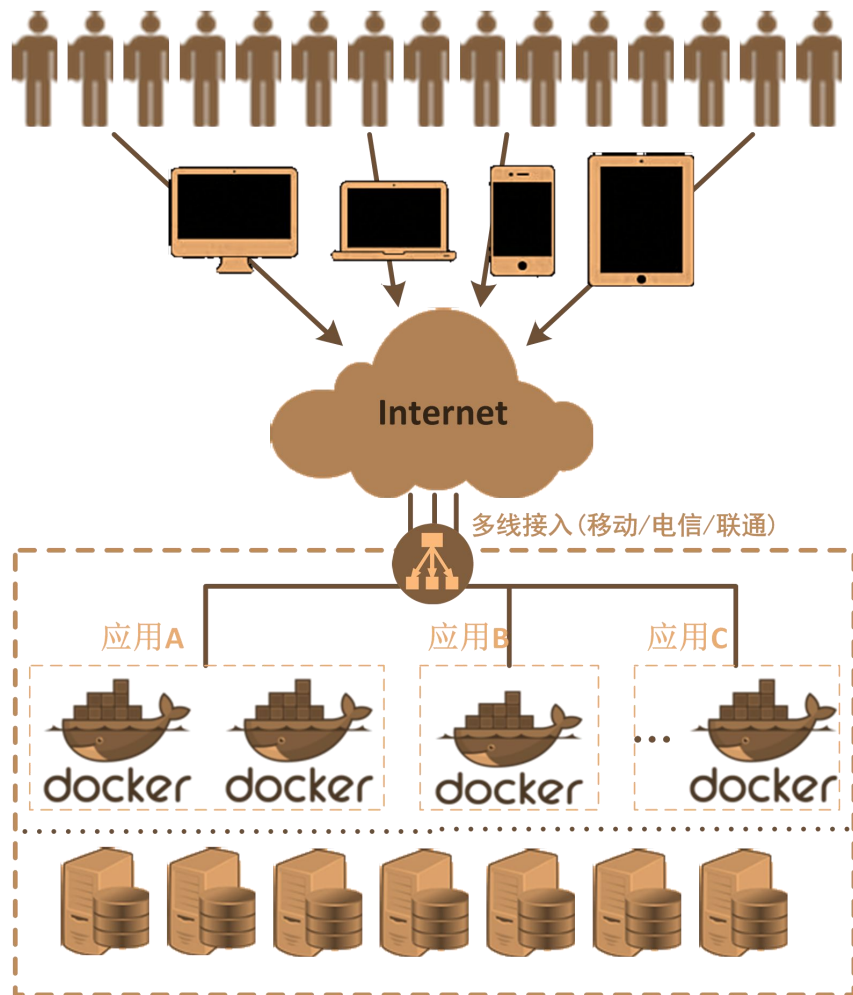

BAE基础版

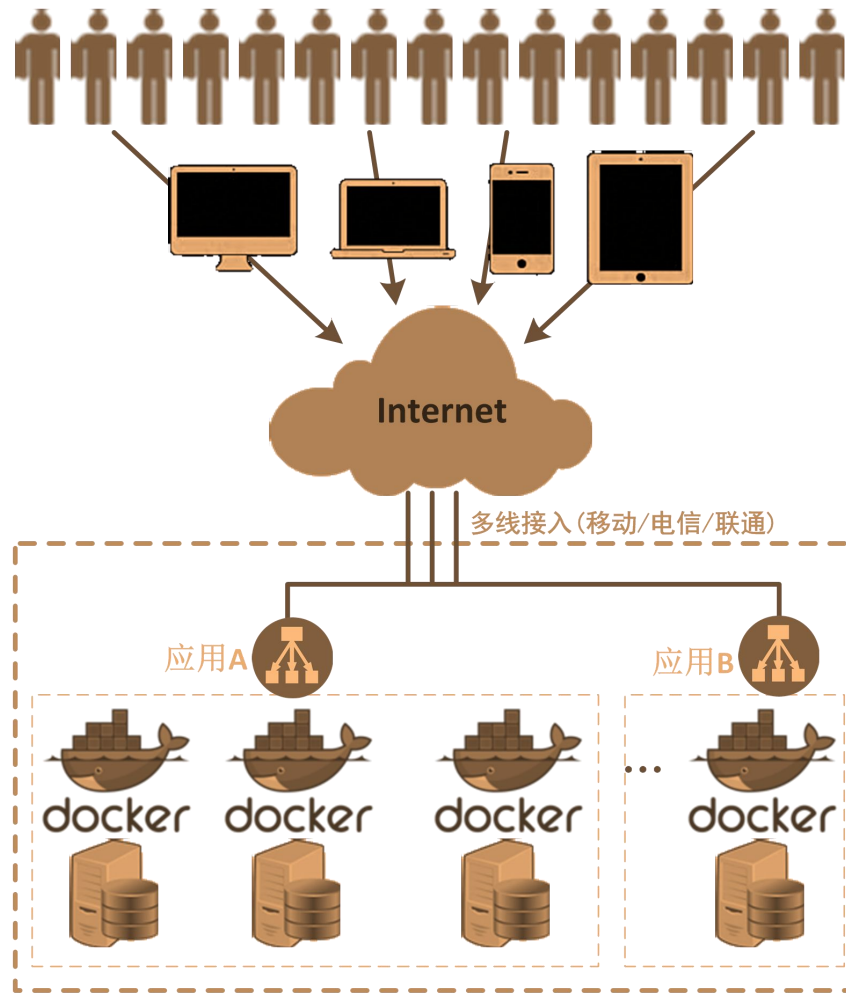

BAE专业版

3. 测试最终是成本、效率和风险的权衡

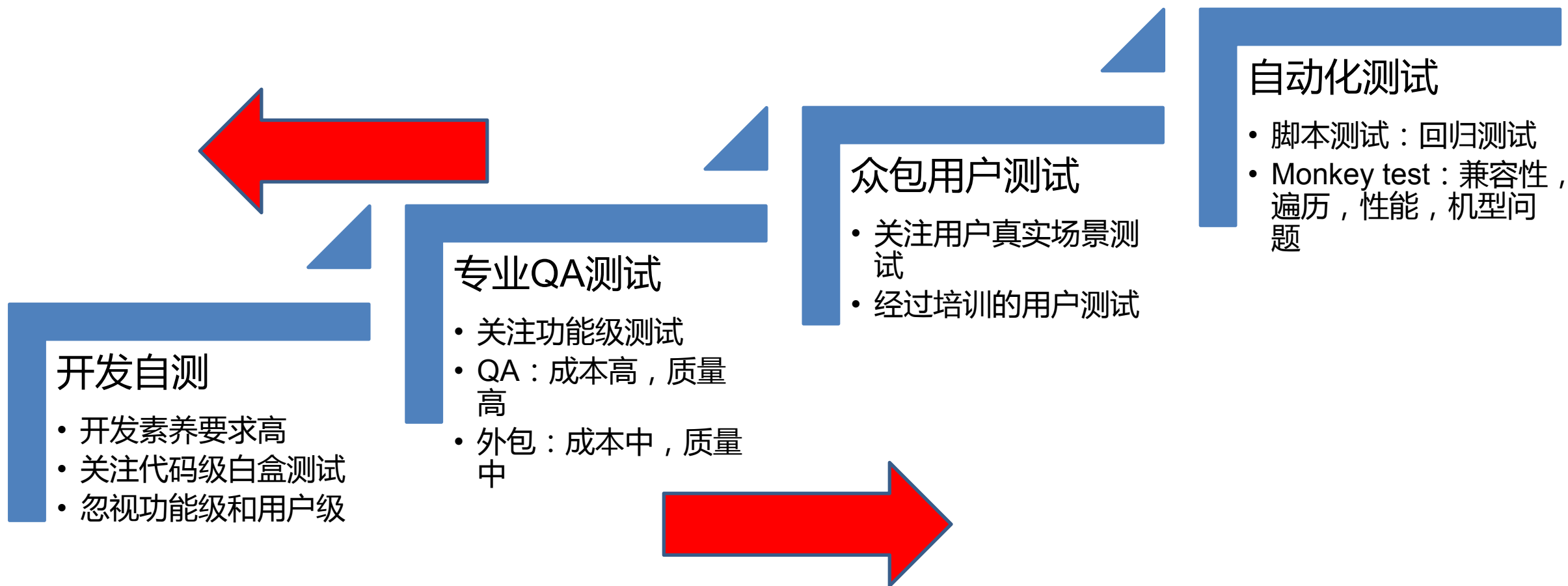

3. 测试：众包用户测试



- **15,000,000**用户
- **1,000**位测试专家，**48**小时内完成测试
- 覆盖**100+**个城市，各种网络环境
- 测试类：**2**天招募**500**人参与测试
- 调研类：**3**天收集**1,000**份问卷

3. 测试：真机自动化测试



全面兼容测试



深度性能测试



深度遍历测试



安全漏洞扫描

- **10,000+**台手机真机
- **150,000**开发者正在使用
- 累计测试**24,000,000**万次

3. 测试最终是成本、效率和风险的权衡

开发自测

- 开发素养要求高
- 关注代码级白盒测试
- 忽视功能级和用户级

专业QA测试

- 关注功能级测试
- QA：成本高，质量高
- 外包：成本中，质量中

众包用户测试

- 关注用户真实场景测试
- 经过培训的用户测试

自动化测试

- 脚本测试：回归测试
- Monkey test：兼容性，遍历，性能，机型问题

开发者到底要的是自动化测试还是人工测试？

3. O2O产品的兴起



手机百度



3.地域覆盖广,各地情况不同

点击进入 [上海市](#) >>

热门城市 [北京](#) [上海](#) [广州](#) [深圳](#) [天津](#) [杭州](#) [西安](#) [成都](#) [郑州](#) [厦门](#) [青岛](#) [太原](#) [重庆](#) [武汉](#) [南京](#) [沈阳](#)

按省份选择 直接搜索

按拼音首字母选择

A	阿拉善 鞍山 安庆 安阳 阿坝藏族羌族 安顺 阿里 安康 阿克苏 克孜勒苏柯尔克孜 阿勒泰 澳门 安丘
B	北京 保定 包头 巴彦淖尔 本溪 白山 白城 蚌埠 滨州 北海 百色 巴中 毕节 保山 宝鸡 白银 毫 巴音郭楞蒙古 保亭 白沙
C	承德 沧州 长治 赤峰 朝阳 长春 常州 滁州 巢湖 池州 长沙 柳州 潮州 重庆 成都 楚雄彝族 昌 常德 崇左 慈溪 常熟 澄迈 昌江 长兴 苍南
D	大同 大连 丹东 大庆 大兴安岭 东营 德州 东莞 德阳 达州 大理白族 迪庆藏族 定西 德宏傣族景颇 定安 德清 东阳
E	鄂尔多斯 鄂州 恩施
F	抚顺 阜新 阜阳 福州 抚州 佛山 防城港 凤凰 阜康

3.活动急，花样多，流量大



李彦宏：

比如刚刚过去的“三七”，所谓的“女生节”，全国电影票房非常火热，应该比去年同比涨了**3.5倍**。

原来比如一张票最高到100多块钱，我们补贴到3.7元一张票。原来平均的电影院上座率只有15%，那天去看，大多数的电影院都是满满的。

3. O2O产品的服务质量保证困境

地域覆盖广, 各地情况不同



3. APP测试质量标准



测试指标

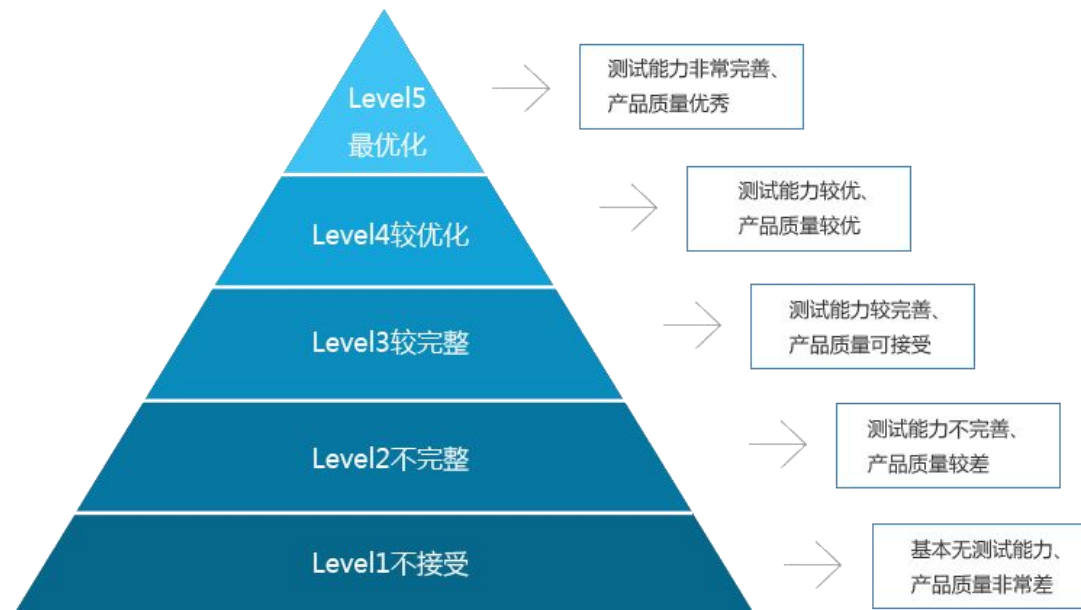

评分模型

	爱奇艺视频 ★★★★★ 官方版 安全 优质 MTC认证 无广告 大小: 10.8MB 版本: 6.5.2 下载次数: 3.8亿 来自: 开放平台 北京爱奇艺科技有限公司
	美颜相机 ★★★★★ 官方版 安全 优质 MTC认证 含广告 大小: 21.2MB 版本: 3.4.0 下载次数: 6735万 来自: 开放平台

4. 分发

40% +



5. 变现

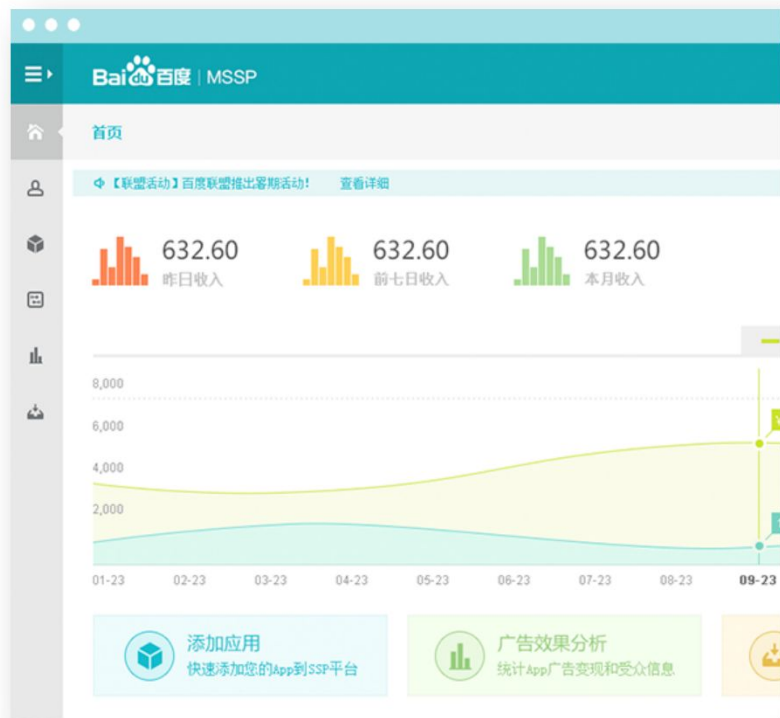

高收益

100%分成+激励

多种变现方式(流量托管/聚合变现/广告直投/优先交易)

海量广告主



强大SDK

SDK功能强大，性能稳定可靠。支持进行高级定制，创造更优体验。贴心服务，多种渠道与开发者密切沟通。



形式丰富

支持banner、插屏、信息流、积分墙、视频贴片等丰富广告样式。

6. 监控：应用性能管理（APM）

应用性能监测中心

即时监测 | 持续监测

您的位置: 我的监测 > http://m.hao123.com 监测结果

性能概况 详细分析 视图分析 图片优化

测试应用: http://m.hao123.com 测试城市: 上海 运营商: 联通 网络环境: wifi 测试时间: 2013-08-21 22:09:56

综合性能

99分

页面打开时间

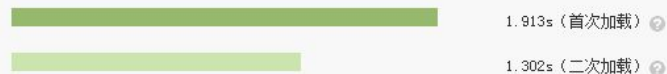

各项指标

96分

首字节时间

100分

开启Gzip

100分

图片压缩

100分

设置静态内容缓存

100分

合并CSS和JS文件

100分

压缩JS



性能如何

不同城市、运营商、网络环境，监测移动应用的性能，及各项指标的表现



问题在哪里

对监测结果，进行多元化分析，找到问题所在，直观定位性能瓶颈



如何解决

根据瓶颈问题，给出多种优化解决方案，快速为移动应用的优化提供方向和依据

6. 监控：Crash率&竞品渠道&用户反馈

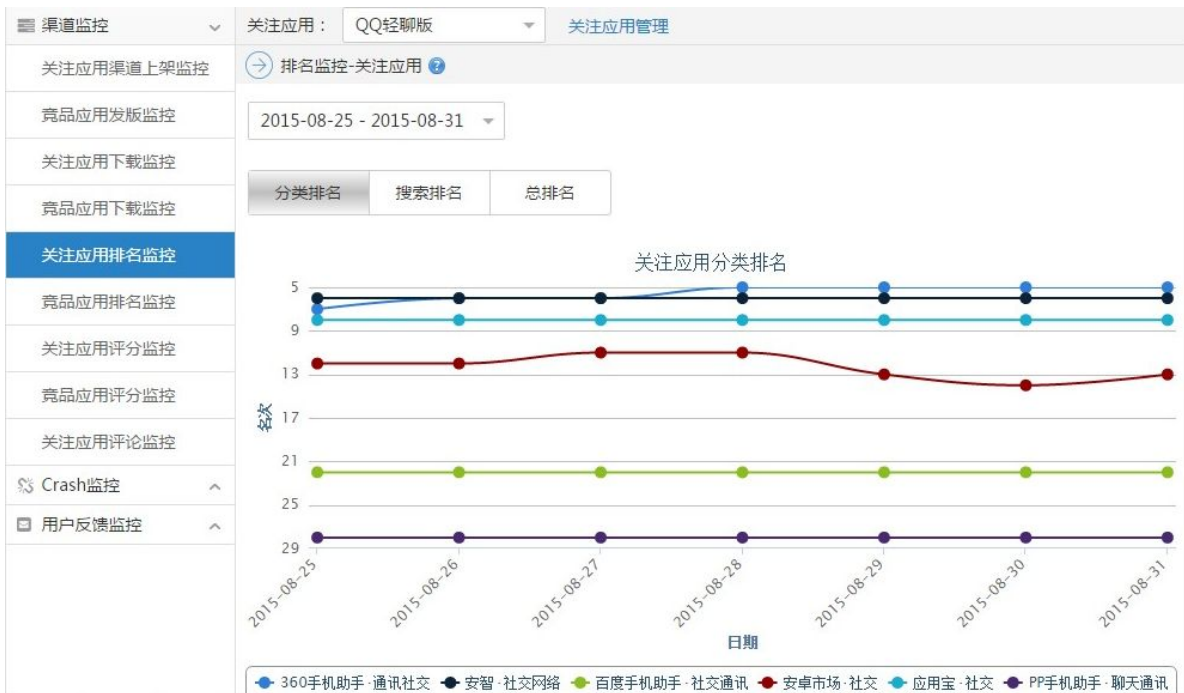

Crash监控

- APP崩溃率监控

渠道监控

- 各主要APP商店
- 下载量、竞品发版频率
- 用户评论、打分

用户反馈

- 特殊问题
- 建议

7. 大数据分析

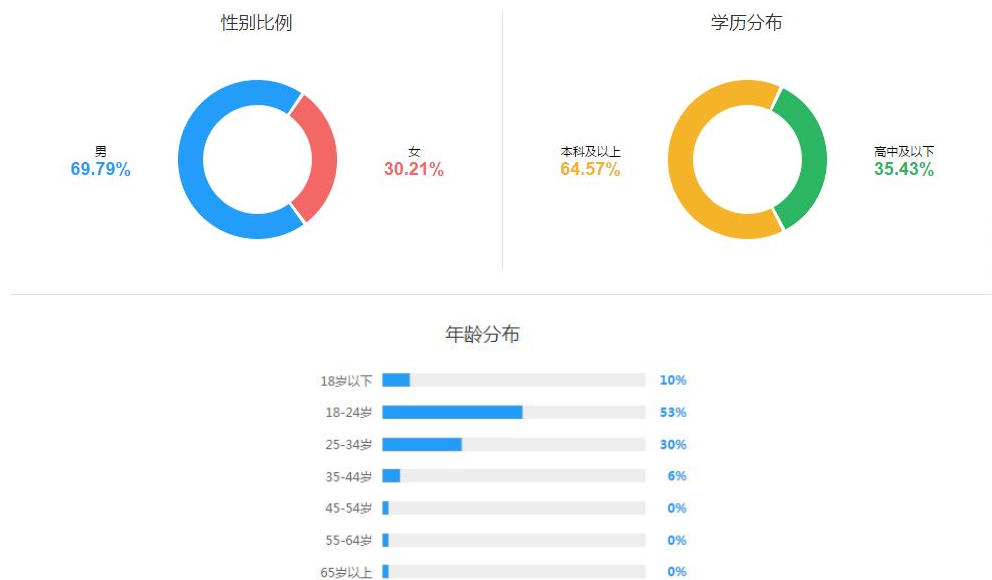

流量来源

渠道流量对比、细分渠道分析，准确监控不同推广位数据，实时获知渠道贡献。



受众洞察

基于百度的海量数据积累，多维度分析并呈现用户画像信息。



终端分析

设备分布一目了然（设备型号、品牌、操作系统、分辨率、联网方式、运营商等）

<https://www.leanplum.com/>

移动APP解决方案

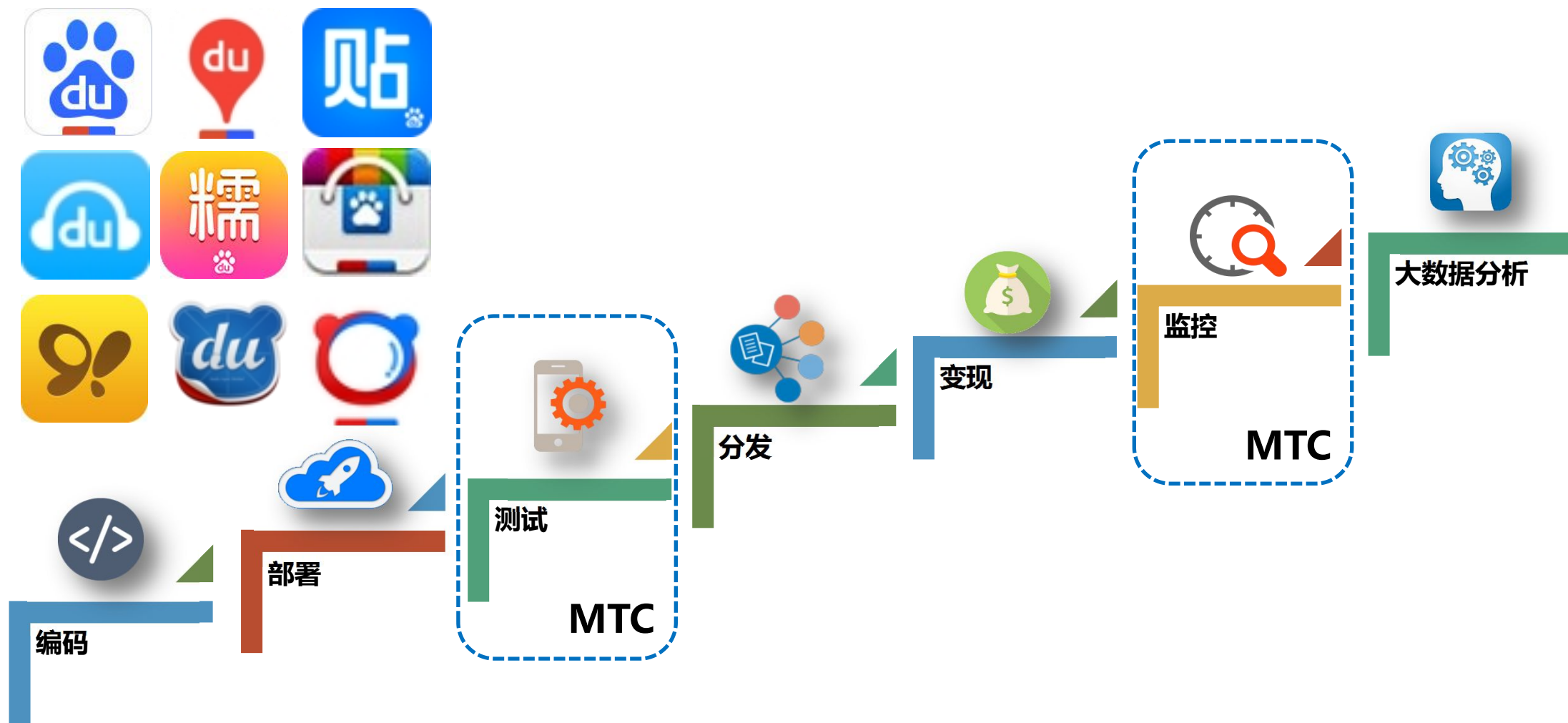



百度移动云测试中心公众号
品读技术干货 | 畅享服务优惠



百度质量部公众号
质量部动态、技术分享等资讯

Geekbang.

极客邦科技

全球领先的技术人学习和交流平台

EGO EXTRA GEEKS' ORGANIZATION
NETWORKS

高端技术人员
学习型社交网络



InfoQ ueve

专注中高端技术人员的
社区媒体



StuQ ueve

实践驱动的
IT职业学习和服务平台



GiT GEEKBANG
INTERNATIONAL
TRAINING
极客邦培训

一线专家驱动的
企业培训服务



Thank

欢迎访问：<http://mtc.baidu.com/>

You !